

Bedienungsanleitung

Operating Manual

LTS 450 + LTS 490



Deutsch: Seite 2 ff.
English: page 6 ff.

Sicherheitshinweise

Bestimmungsgemäße Produktverwendung

- Der Sensor ist ausschließlich für den hier bzw. im Datenblatt beschriebenen bestimmungsgemäßen Verwendungszweck gefertigt und darf nur so verwendet werden.
- Die technischen Spezifikationen in dieser Betriebsanleitung sind einzuhalten.
- Eine unsachgemäße Handhabung oder ein Betreiben des Gerätes außerhalb der technischen Spezifikationen macht die umgehende Stilllegung und eine Überprüfung durch DRUCK & TEMPERATUR Leitenberger GmbH erforderlich.
- Wenn das Gerät von einer kalten in eine warme Umgebung transportiert wird, so kann durch die Kondensatbildung eine Störung der Gerätefunktion eintreten.
- Vor einer erneuten Inbetriebnahme die Angleichung der Gerätetemperatur an die Raumtemperatur abwarten.

Durch eine nicht bestimmungsgemäße Verwendung sind Ansprüche jeglicher Art ausgeschlossen!

Personalqualifikation

Unsachgemäßer Umgang mit dem Sensor kann zu erheblichen Personen- und Sachschäden führen. Die in dieser Bedienungsanleitung beschriebenen Tätigkeiten sind nur durch Fachpersonal mit entsprechender Qualifikation auszuführen. Zur Montage und Inbetriebnahme des Sensors sind die entsprechenden landesspezifischen Richtlinien und Normen zu beachten. Insbesondere bei der Montage des Sensors kann es, je nach Anwendung, zur Berührung mit aggressiven Medien kommen. Die Sicherheitsmaßnahmen sind zu beachten. Es besteht Lebensgefahr bei der Berührung spannungsführender Teile. Die elektrische Installation und Inbetriebnahme ist nur durch qualifiziertes und geschultes Personal vorzunehmen.

Besondere Gefahren

Messstoffreste in und an ausgebauten Geräten können zur Gefährdung von Personen, Umwelt und Einrichtungen führen. Es sind hier ausreichende Vorsichtsmaßnahmen zu treffen. Die Geräte dürfen nicht in Sicherheits- oder Not-Aus Einrichtungen verwendet werden.

Fehlerhafte Anwendungen oder Betrieb des Gerätes können zu Verletzungen führen. Am Gerät können je nach Anwendung im Fehlerfall aggressive Medien mit extremen Temperaturen und hohem Druck oder Vakuum anliegen. Wir empfehlen den Ein- und Ausbau des Gerätes nur bei Umgebungstemperatur und drucklosem Zustand.

Gefahren beim Betrieb des Gerätes

Unsere Geräte haben bei fachgerechter Montage und Installation eine sehr hohe Schutzklasse. Bei der Reinigung Ihrer Anlage mit Hochdruckreinigern, Dampfreinigern usw. achten Sie darauf, sowohl den Deckel als auch die Kabelverschraubung bzw. M12-Stecker nicht direkt mit dem Druckstrahl zu belasten. Bei Unterschreiten des Taupunktes kann es u.U. zu einer Kondensatbildung im Anschlussraum des Gerätes kommen. Bei solchen extremen Anwendungen nehmen Sie vor Inbetriebnahme Kontakt zu unserem Vertrieb und technischen Support auf.

Mechanischer Aufbau LTS 450 und LTS 490

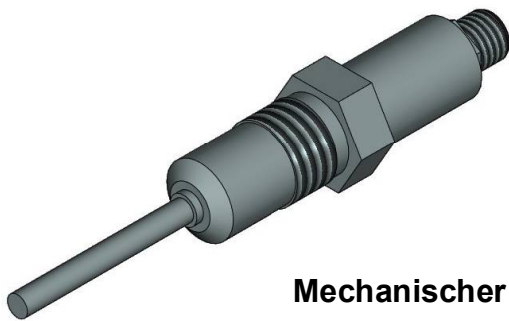

Mechanischer Aufbau LTS 450



Mechanischer Aufbau LTS 490

Anschluss LTS 450 und LTS 490

Elektrischer Anschluss LTS 450 und LTS 490 ohne Messumformer PMU

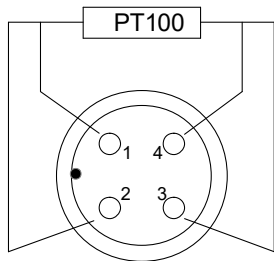

- 1 (braun)
- 2 (weiss)
- 3 (blau)
- 4 (schwarz)

M12 Stecker mit 1 x PT100

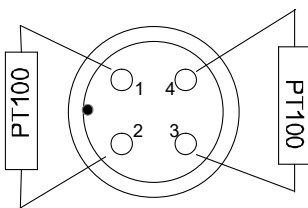

- 1 (braun)
- 2 (weiss)
- 3 (blau)
- 4 (schwarz)

M12 Stecker mit 2 x PT100

Elektrischer Anschluss LTS 450 und LTS 490 mit Messumformer PMU

1 (braun)
+ Spannung
10...35 VDC

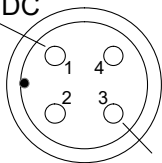

- 3 (blau)
Ausgang 4...20 mA

M12 Stecker mit PMU

Der optionale Messumformer PMU ist werksseitig konfiguriert. Bei Änderungswünschen kontaktieren Sie bitte DRUCK & TEMPERATUR Leitenberger GmbH.

Montagehinweise

Mechanischer Einbau

- Verwenden Sie für die Adaption in Ihrem Prozess ausschließlich die Einschweißmuffen und Prozessanschlüsse von DRUCK & TEMPERATUR Leitenberger. Nur hierdurch können wir Ihnen eine saubere und aseptische Messstelle zusagen.
- Unsere Einschweißmuffen sind mit einer Markierung versehen. Bei fachgerechtem Einbau ist dies die Position der Kabelverschraubung bzw. des M12-Steckers. Die Einschweißhinweise finden Sie bei uns auf der Website unter „Temperaturmessung/Zubehör/DOWNLOADs“.
- Der Sensor dichtet beim LTS 490 mit seinem PEEK-Ring bzw. der Edelstahlfäche auf der Dichtfläche der Einschweißmuffe. Beachten Sie hierbei das **max. Drehmoment von 15-20Nm**. Ansonsten kommt es zu einer Verformung der Dichtfläche.
- Verwenden Sie auf keinen Fall isolierende Dichtmittel wie Teflonband o.ä. bei der Montage des Sensors, da hierdurch die Asptik der Messstelle verloren gehen könnte.

Elektrische Montage

- Bauen Sie den Sensor vor der elektrischen Montage in Ihren Prozess ein. So vermeiden Sie ein Aufwickeln des Kabels bei der Montage der Messstelle.
- Drehen Sie die M12-Buchse von Hand auf den Stecker am Sensor. Die Montage erfolgt werkzeuglos.
- Achten Sie bei der Montage des Anschlusskabels auf eine feste und formschlüssige Verbindung beider Komponenten. Das zulässige Anzugsdrehmoment entnehmen Sie dem Datenblatt des jeweiligen Anschlusskabels.

Wichtige Hinweise

Rücksendung und Reparatur

Die DRUCK & TEMPERATUR Leitenberger Sensoren sind modular aufgebaut. Dadurch können wir Reparaturen und Instandsetzungen defekter Geräte durchführen. Senden Sie hierzu das Gerät an uns ein. Ein Rücksendeformular mit den zu erstellenden Angaben finden Sie bei uns auf der Website unter „Service“.

Entsorgung der Geräte

Entsorgen Sie Geräte, Komponenten und Verpackungen umweltgerecht entsprechend der landestypischen Abfallbehandlungs- und Entsorgungsvorschriften. Achten Sie hierbei auf Mülltrennung und Wiederverwertung von hochwertigen Materialien wie Edelstahl usw.

Weitere Dokumentation

Diese Bedienungsanleitung sowie die Datenblätter finden Sie als PDF-Dateien bei uns auf der Website unter den jeweiligen Geräten. Die Dokumentation ist sowohl in deutsch als auch in englisch verfügbar.

Safety instructions

Intended use of the product

- The sensor has been designed exclusively for the intended use described here or in the datasheet and may only be used in this way.
- The technical specifications contained in these operating instructions must be observed.
- Improper handling or operation of the device outside of its technical specifications requires the device to be taken out of service immediately and an inspection by DRUCK & TEMPERATUR Leitenberger GmbH.
- When the device is transported from a cold into a warm environment, the formation of condensation may result in the device malfunctioning.
- Before putting it back into operation, wait for the device temperature and the room temperature to equalise.

The manufacturer shall not be liable for claims of any type based on operation contrary to the intended use!

Staff qualification

Improper handling can result in considerable personal injury and damage to equipment. The activities described in these operating instructions may only be carried out by skilled staff who have the appropriate qualifications. For installation and starting of the sensor, the relevant regulations and directives of the country and the norms must be observed. Especially during installation of the sensor, it is possible, depending on the use, to come into contact with aggressive media. The safety instructions must be observed. There will be danger to life if live parts are touched. Electrical installation and commissioning may only be carried out by qualified and skilled personnel.

Special hazards

Residual media in dismantled devices can result in a risk to personnel, the environment and equipment. Sufficient precautionary measures must be taken here. Do not use the instruments in safety or emergency stop devices. Incorrect application or operation of the instrument can lead to injuries. Depending on the application, aggressive media with extreme temperatures and high pressure or vacuum may be present at the instrument in the event of a fault. We recommend installing and removing the device only at ambient temperature and in a pressureless mode.

Hazards when operating the device

Our devices have a very high protection class when properly mounted and installed. When cleaning your system with high-pressure cleaners, steam cleaners etc., make sure that both the cover and the cable screw or M12 connector are not directly exposed to the pressure jet. If the temperature falls below the dew point, condensation may form in the connection chamber of the device. In such extreme applications, contact our sales and technical support before commissioning.

Mechanical structure LTS 450 and LTS 490

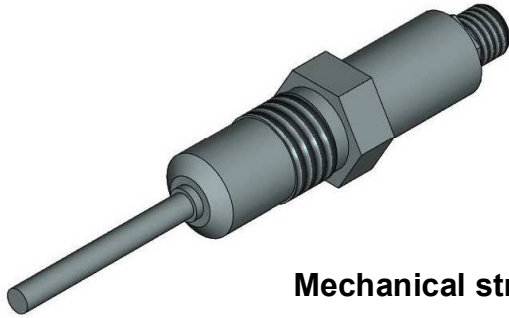

Mechanical structure LTS 450



Mechanical structure LTS 490

Connection LTS 450 and LTS 490

Electrical connection LTS 450 and LTS 490 without measuring transducer PMU

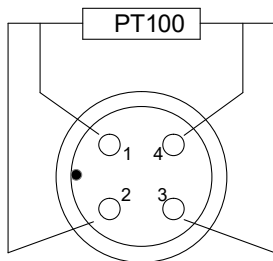

- 1 (brown)
- 2 (white)
- 3 (blue)
- 4 (black)

M12 plug with PT100

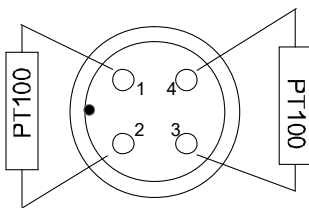

- 1 (brown)
- 2 (white)
- 3 (blue)
- 4 (black)

M12 plug with 2 x PT100

Electrical connection LTS 450 and LTS 490 with measuring transducer PMU

1 (brown)
+ voltage
10...35 VDC

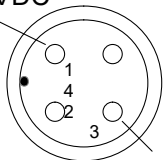

3 (blue)
output 4...20 mA

M12 plug with PMU

The configuration of the optional measuring transducer is factory-set. Please contact DRUCK & TEMPERATUR Leitenberger GmbH if a change of the configuration is required.

Mounting instructions

Mechanical installation

- Only use DRUCK & TEMPERATUR Leitenberger welding sleeves and process connections for the adaptation in your process. This is the only way we can guarantee you a clean and aseptic measuring point.
- Our welding sleeves are provided with a marking. When properly installed, this is the position of the cable gland or M12 connector. You will find the welding instructions on our website under "Temperature measurement/Accessories/DOWNLOADS".
- The sensor LTS 490 seals with its PEEK ring or the stainless steel surface on the sealing surface of the welding sleeve. Observe the max. torque of **15-20 Nm**. Otherwise, the sealing surface will be deformed.
- Never use insulating sealants such as Teflon tape or similar when mounting the sensor, as this could cause the aseptic of the measuring point to be lost.

Electrical mounting

- Install the sensor in your process before the electrical mounting. In this way, you prevent coiling of the cable when mounting the measuring point.
- Screw the M12 socket onto the connector on the sensor by hand. The mounting is done without tools.
- When mounting the connection cable, ensure that both components are firmly and positively connected. For the permissible tightening torque, refer to the data sheet of the respective connection cable.

Important information

Return and repair

The DRUCK & TEMPERATUR Leitenberger sensor have a modular design. This allows us to repair and overhaul defective devices. To do this, send the device to DRUCK & TEMPERATUR Leitenberger GmbH. You will find a return form with the information to be provided on our website under „Service“.

Disposal of the device

Dispose of devices, components and packaging in an environmentally friendly manner in accordance with the waste treatment and disposal regulations typical for the country. Pay attention to waste separation and the recycling of high-quality materials such as stainless steel, etc.

Further documentation

These operating manual and the datasheets can be found as PDF files on our website under the respective devices. The documentation is available in German as well as in English.





DRUCK & TEMPERATUR Leitenberger GmbH

Bahnhofstr. 33

D-72138 Kirchentellinsfurt / GERMANY

Tel.: +49 (0) 7121-90920-0

Fax: +49 (0) 7121-90920-99

E-Mail aus Deutschland: DT-Info@Leitenberger.de

E-Mail aus anderen Ländern / E-Mail from outside of Germany: DT-Export@Leitenberger.de

Internet: www.druck-temperatur.de